



ACS-506 USER GUIDE

5" 3-WAY SPEAKERS

- FREQUENCY: 80-20KHZ
- SENSITIVITY: 87dB/W/M
- MAX POWER: 180W
- MAGNET: 178.5 GRAMS
- VOICE COIL: 20MM
- MIDRANGE AND TWEETER: 30MM MYLAR DOME TWEETER AND 13 MM PIEZO TWEETER

■ CONTENTS

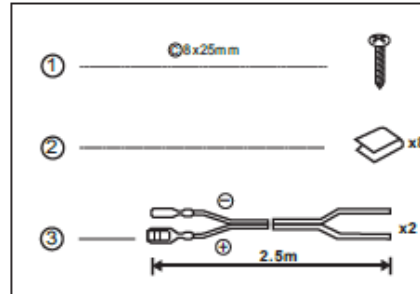

■ WIRING CONNECTION (Fig. 1)

Please watch for polarity

■ CONNECTION DIAGRAM

■ CONNECTION DIAGRAM

- ⑤ Car stereo
- ⑥ Left
- ⑦ Right
- ⑧ Red
- ⑨ Black
- ⑩ Red
- ⑪ Black
- ⑫ Left speaker (4 ohms)
- ⑬ Right speaker (4 ohms)

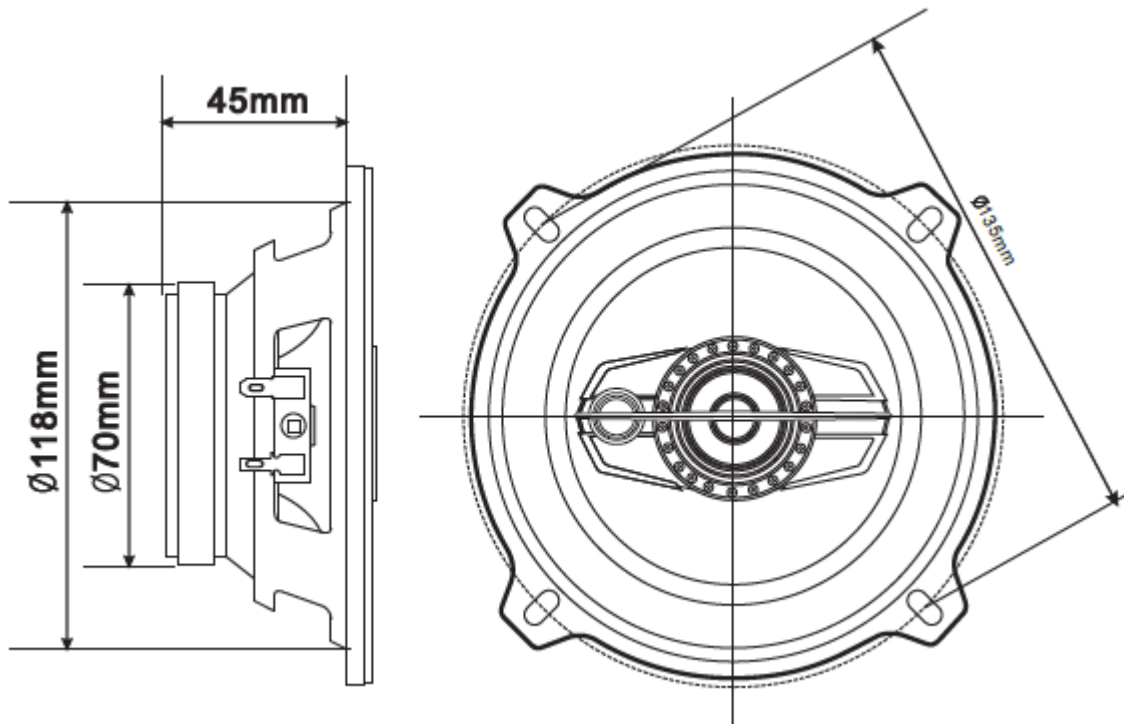
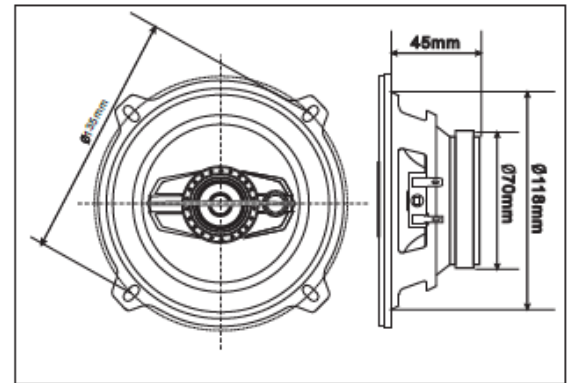
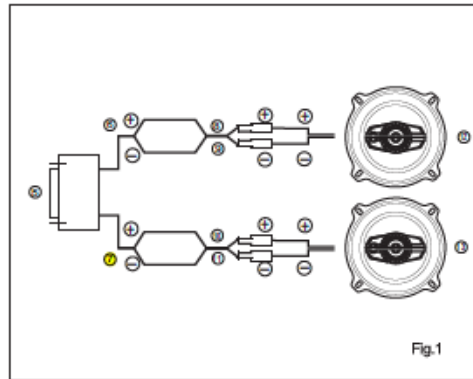

DISPOSAL OF ELECTRICAL AND ELECTRONIC EQUIPMENT



This symbol on the product or packaging means that the product should not be treated as household waste. Do not throw garbage at the end of its life, but take it to a collection center for recycling. In this way you will help to protect the environment and be able to prevent any negative consequences that it would have on the environment and human health.

To find your nearest collection center:

-Contact local authorities

- Access the website: www.mmediu.ro

- Request additional information from the store where you purchased the product.

IMPORTATOR: SC INTERVISION TRADING-RO SRL

Bld. I.C Bratianu, nr. 48-52, corp A, etaj. 5,
camera 504-505, oras Pitesti, judet Arges, Romania

Cod postal: 110121

AKAI

ACS-506 GHID DE UTILIZARE

DIFUZOARE DE 5" - 3 CĂI

- FRECVENȚĂ: 80-20KHZ
- SENSIBILITATE: 87dB/W/M
- PUTERE MAXIMĂ: 180W
- MAGNET: 178.5 GRAME
- BOBINĂ VOCALĂ: 20MM
- MIDRANGE ȘI TWEETER: 30MM MYLAR DOME TWEETER ȘI 13 MM PIEZO TWEETER

■ CONȚINUT

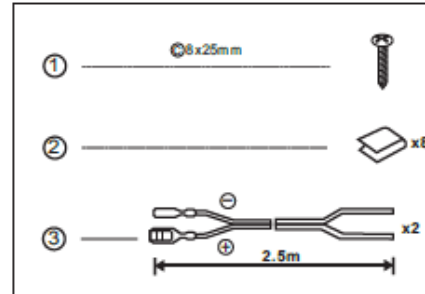

■ CONEXIUNE CABLURI (Fig.1)

Vă rugăm să țineți cont de polaritate

- ⑤ Stereo auto
- ⑥ Stânga
- ⑦ Dreapta
- ⑧ Roșu
- ⑨ Negru
- ⑩ Roșu
- ⑪ Negru
- ⑫ Difuzor stânga (4 ohmi)
- ⑬ Difuzor dreapta (4 ohmi)

■ DIAGRAMĂ CONEXIUNE

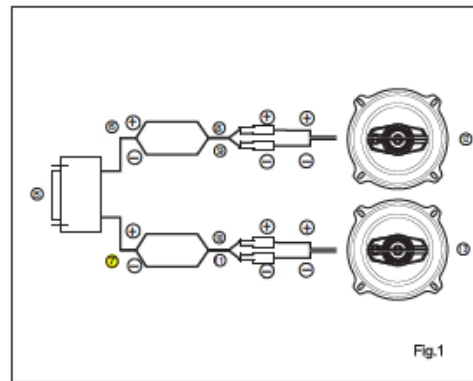

■ DIAGRAMĂ CONEXIUNE

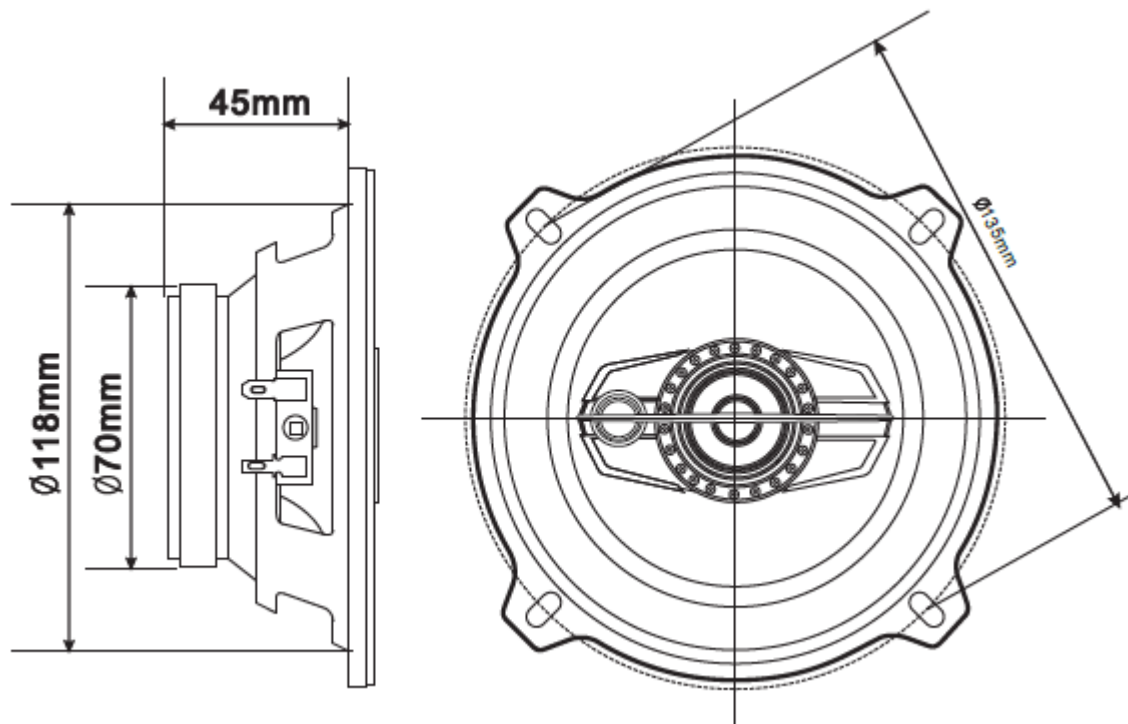
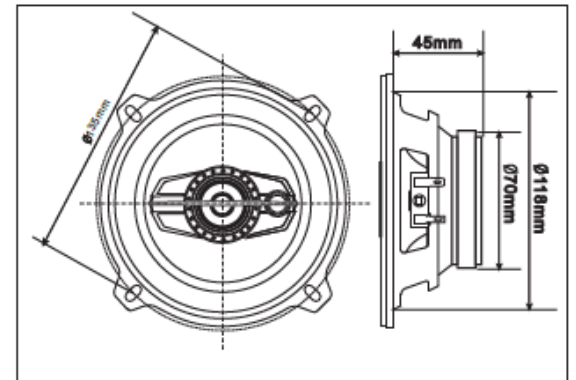

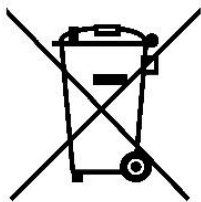
DEZAFECTAREA ECHIPAMENTELOR ELECTRICE ȘI ELECTRONICE UZATE

Acest simbol prezent pe produs sau pe ambalaj semnifică faptul că produsul respectiv nu trebuie tratat ca un deșeu menajer obișnuit. Nu aruncați aparatul la gunoiul menajer la sfârșitul duratei de funcționare, ci duceți-l la un centru de colectare autorizat pentru reciclare. În acest fel veți ajuta la protejarea mediului înconjurător și veți putea împiedica eventualele consecințe negative pe care le-ar avea asupra mediului înconjurător și veți putea împiedica eventualele consecințe negative pe care le-ar avea asupra mediului și sănătății umane.

Pentru a afla adresa celui mai apropiat centru de colectare:



- Contactați autoritățile locale;
- Accesați pagina de internet: www.mmediu.ro;
- Solicitați informații suplimentare de la magazinul de unde ați achiziționat produsul.

IMPORTATOR: SC INTERVISION TRADING-RO SRL

Bld. I.C Bratianu, nr. 48-52, corp A, etaj. 5,
camera 504-505, oras Pitesti, judet Arges, Romania

Cod postal: 110121

AKAI

ACS-506 ΟΔΗΓΙΕΣ ΧΡΗΣΗΣ

ΗΧΕΙΟ 5" 3-ΔΡΟΜΩΝ

- ΣΥΧΝΟΤΗΤΑ: 80-20KHZ
- ΕΥΑΙΣΘΗΣΙΑ: 87dB/W/M
- ΜΑΧ ΙΣΧΥΣ: 180W
- ΜΑΓΝΗΤΗΣ: 178.5 GRAMS
- VOICE COIL: 20MM
- MIDRANGE ΚΑΙ TWEETER: 30MM MYLAR
DOME TWEETER ΚΑΙ 13 MM PIEZO TWEETER

■ ΠΕΡΙΧΟΜΕΝΑ

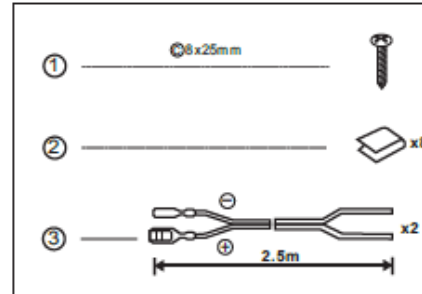

ΣΥΝΔΕΣΗ ΚΑΛΩΔΙΩΝ (Fig. 1) Προσέχετε την πολικότητα

- ⑤ Car stereo
- ⑥ Αριστερό
- ⑦ Δεξί
- ⑧ Κόκκινο
- ⑨ Μαύρο
- ⑩ Κόκκινο
- ⑪ Μαύρο
- ⑫ Αριστερό ηχείο (4 ohms)
- ⑬ Δεξί ηχείο (4 ohms)

ΔΙΑΓΡΑΜΜΑ ΣΥΝΔΕΣΗΣ

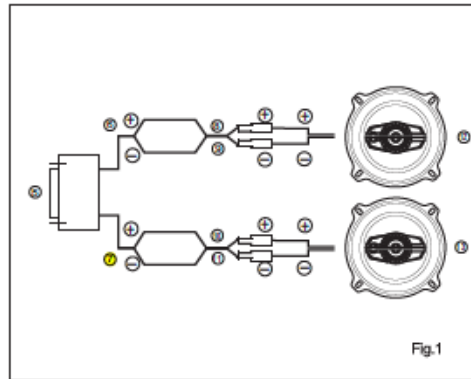

ΔΙΑΓΡΑΜΜΑ ΣΥΝΔΕΣΗΣ

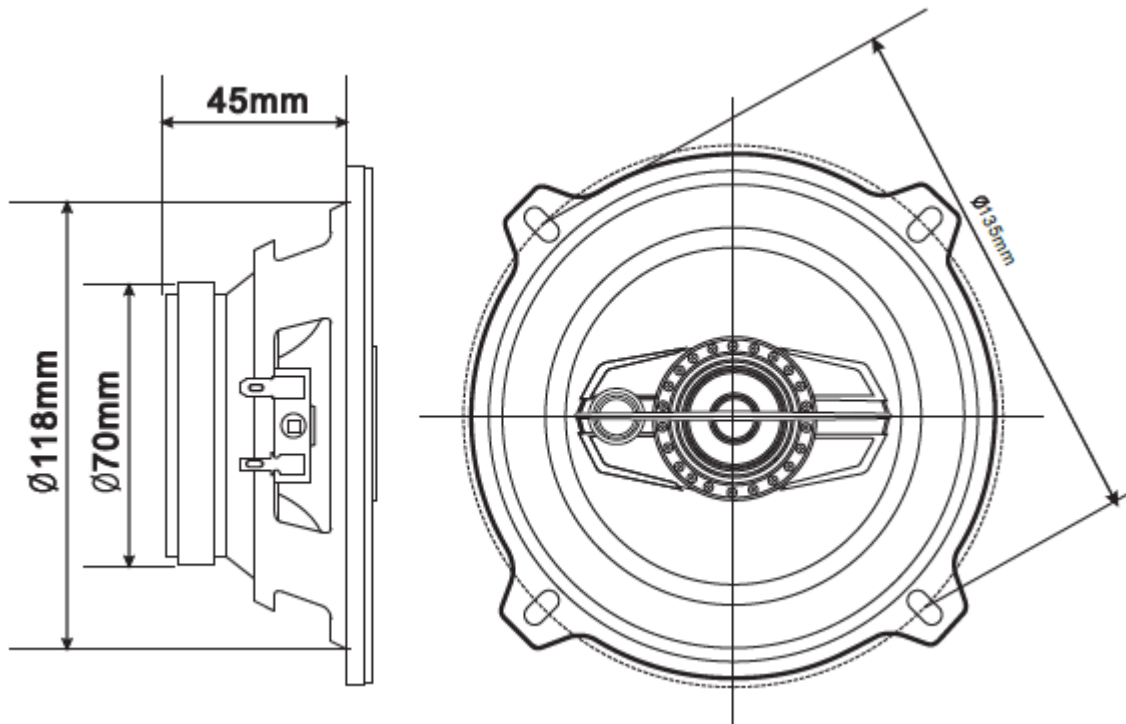
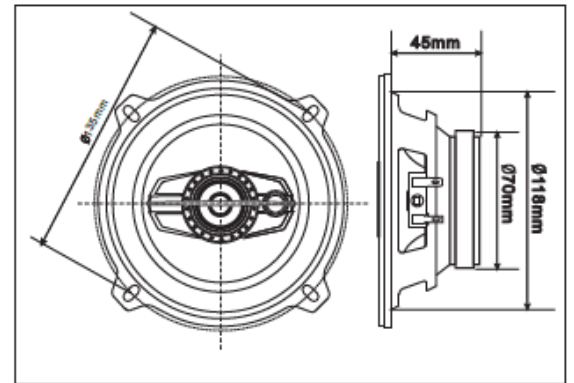

ΑΠΟΡΡΙΨΗ ΗΛΕΚΤΡΙΚΟΥ ΚΑΙ ΗΛΕΚΤΡΟΝΙΚΟΥ ΕΞΟΠΛΙΣΜΟΥ

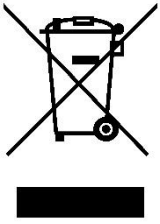

Αυτό το σύμβολο στο προϊόν ή στη συσκευασία σημαίνει ότι το προϊόν δεν πρέπει να αντιμετωπίζεται ως οικιακό απόβλητο. Μην πετάτε σκουπίδια στο τέλος της ζωής τους, αλλά μεταφέρετέ τα σε κέντρο συλλογής για ανακύκλωση. Με αυτόν τον τρόπο θα βοηθήσετε στην προστασία του περιβάλλοντος και θα μπορέσετε να αποτρέψετε τυχόν αρνητικές συνέπειες που θα είχε στο περιβάλλον και την ανθρώπινη υγεία.

Για να βρείτε το πλησιέστερο κέντρο συλλογής:

- Επικοινωνήστε με τις τοπικές αρχές
- Ζητήστε πρόσθετες πληροφορίες από το κατάστημα όπου αγοράσατε το προϊόν.

ΔΙΑΝΟΜΕΑΣ:

SOUNDSTAR, Α' Παρ. Ανθοκήπων 14, 56429,

Νέα Ευκαρπία, Θεσσαλονίκη,

www.soundstar.gr

ACS-506 РЪКОВОДСТВО ЗА УПОТРЕБА

ГОВОРИТЕЛ 5"- 3 КАНАЛА

- ЧЕСТОТА: 80-20KHZ
- ЧУВСТВИТЕЛНОСТ: 87dB/W/M
- МАКСИМАЛНА МОЩНОСТ: 180W
- МАГНИТ: 178.5 ГРАМА
- ЗВУКОВА БОБИНА: 20MM
- МИДРЕЙНДЖ ИТУИТЪР: 30MM MYLAR DOME TWEETER И 13 MM PIEZO TWEETER

■ СЪДЪРЖАНИЕ

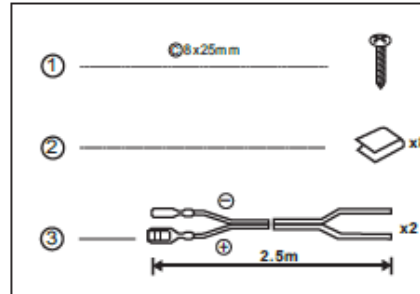

■ СВЪРЗВАНЕ КАБЕЛИ (Фиг.1) Моля да обърнете внимание на полярността

- ⑤ Стерео ауто
- ⑥ Ляво
- ⑦ Дясно
- ⑧ Червено
- ⑨ Черно
- ⑩ Червено
- ⑪ Черно
- ⑫ Ляв говорител (4 ohmi)
- ⑬ Десен говорител (4 ohmi)

■ ДИАГРАМА СВЪРЗВАНЕ

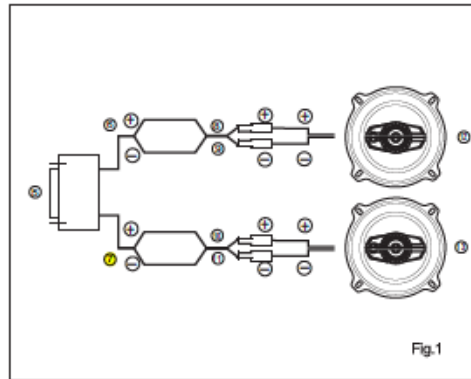

■ ДИАГРАМА СВЪРЗВАНЕ

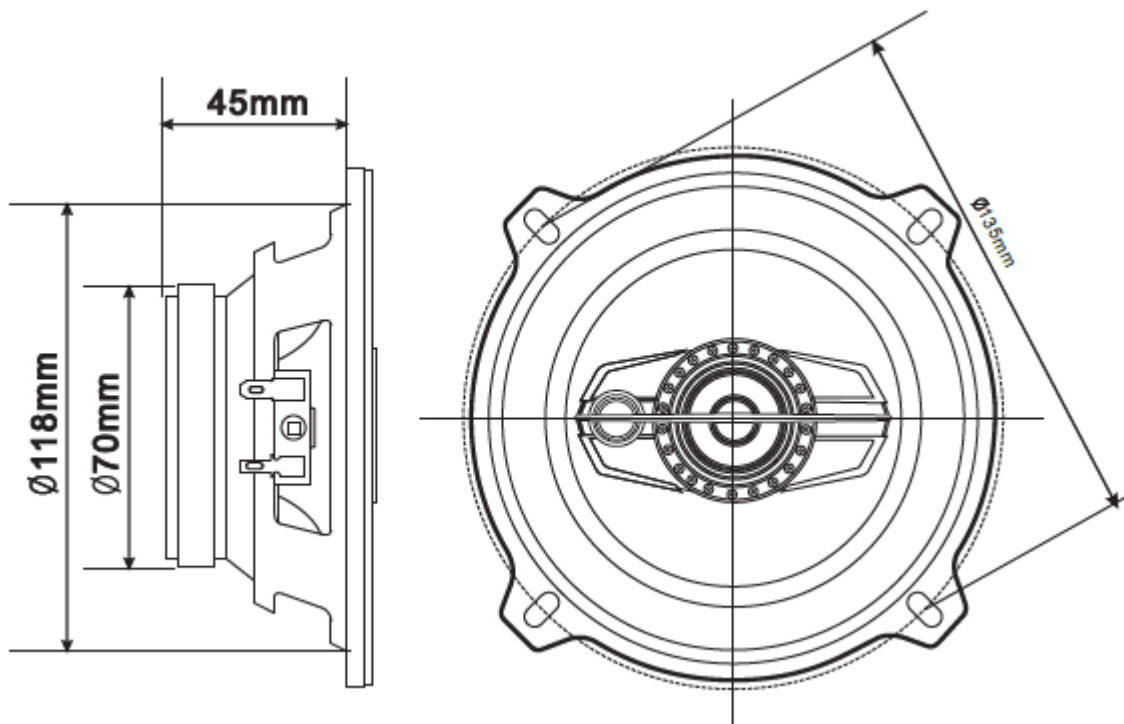
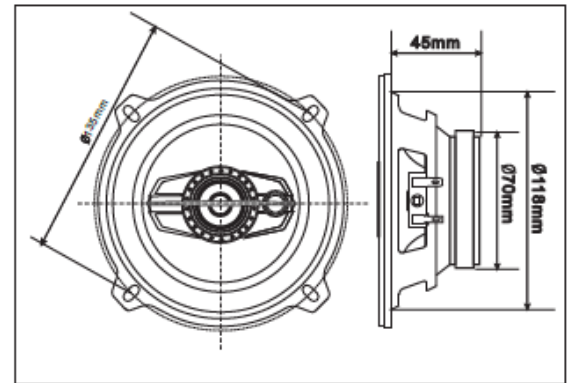

РЕЦИКЛИРАНЕ НА ИЗНОСЕНИТЕ ЕЛЕКТРИЧЕСКИ И ЕЛЕКТРОННИ

ОБОРУДВАНИЯ:



Този символ, отбелязан върху продукта или опаковката означава, че съответният продукт не трябва да се възприема като обикновен битов отпадък. Не изхвърляйте апарата при битовите отпадъци в края на периода на функциониране, а занесете го в оторизиран център за събиране с цел негово рециклиране. По този начин ще помогнете за опазване на околната среда и ще можете да попречите на евентуални отрицателни последици, които би могъл да има върху околната среда и здравето на хората.

За да научите адреса на най-близкия център за събиране на отпадъци:

- Свържете се с местните власти;
- Посетете интернет страницата: <http://www.damtn.government.bg>;
- Поискайте допълнителни информации от магазина, от който сте закупили продукта.

ВНОСИТЕЛ: ТД INTERVISION TRADING-RO ОД

Бул. И.К Брътияну, № 48-52, сграда А, етаж 5,
стая 504-505, град Питещ, окръг Арджеш, Румъния

Пощенски код: 110121

AKAI

ACS-506 HASZNÁLÓI ÚTMUTATÓ

5", 3 IRÁNYÚ HANGSZÓRÓK

- FREKVENCIA: 80-20KHZ
- FOGÉKONYSÁG: 87dB/W/M
- MAXIMÁLIS TELJESÍTMÉNY: 180W
- MÁGNES: 178.5 GRAMM
- VOKÁLTEKERCS: 20MM
- MIDRANGE ÉS TWEETER: 30MM MYLAR DOME TWEETER ÉS 13 MM PIEZO TWEETER

■ TARTALOM

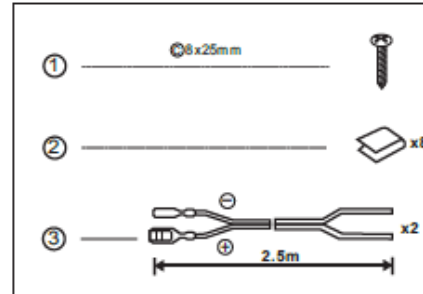

■ KÁBELCSATLAKOZÁS (I.

Ábra)

Kérjük, vegye figyelembe a polaritást

- ⑤ Autóhifi-berendezés
- ⑥ Bal
- ⑦ Jobb
- ⑧ Piros
- ⑨ Fekete
- ⑩ Piros
- ⑪ Fekete
- ⑫ Bal oldali hangszóró (4 ohmi)
- ⑬ Jobb oldali hangszóró (4 ohmi)

■ CSATLAKOZÁSI DIAGRAM

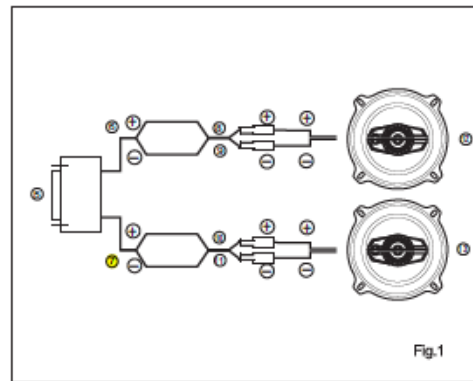

■ CSATLAKOZÁSI DIAGRAM

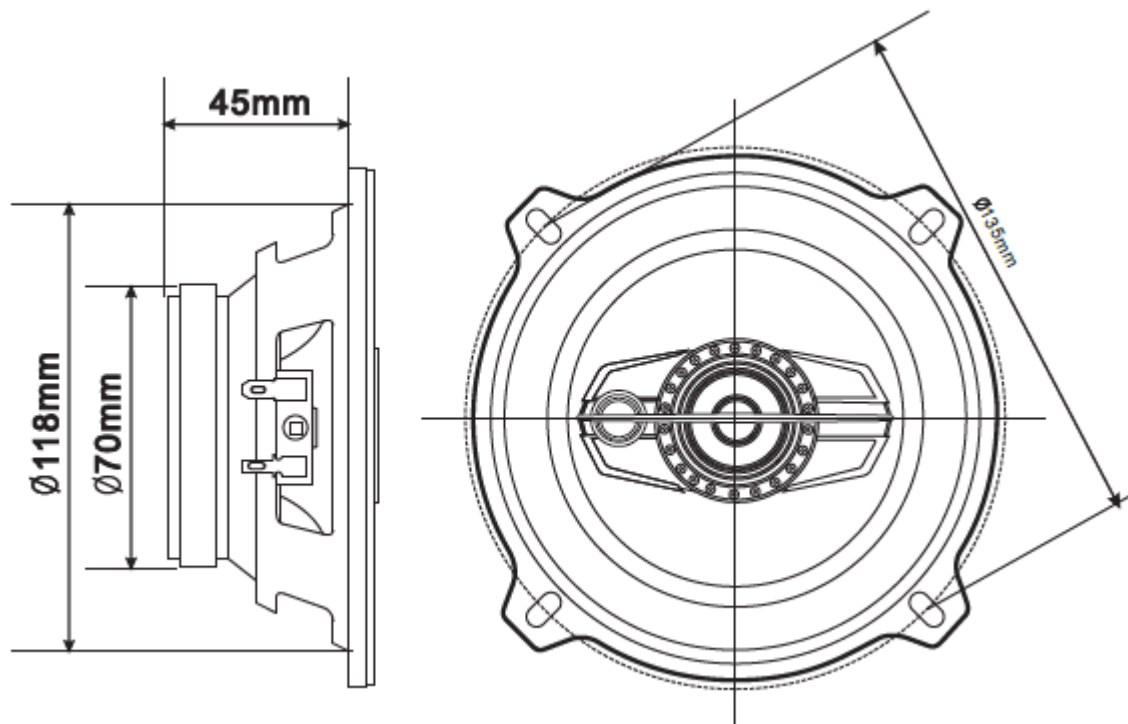
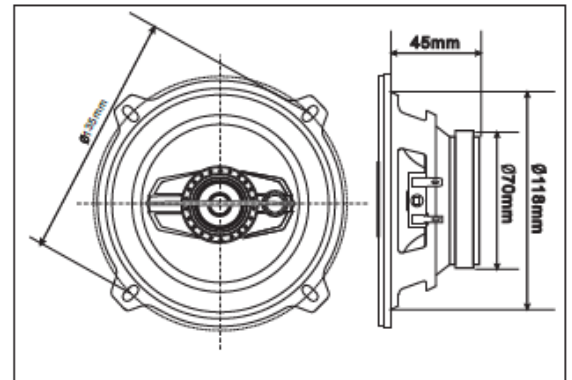

A HASZNÁLT ELEKTROMOS ÉS ELEKTRONIKUS KÉSZÜLÉKEK ÚJRAHASZNOSÍTÁSA



Ez a terméken vagy csomagolásán levő jel azt jelzi, hogy az illető termék nem kezelhető úgy, mint egy szokásos háztartási hulladék. Ne dobja a készüléket a háztartási szemétládába annak használati tartamának lejárta után, hanem vigye azt egy újrahasznosításra engedélyezett begyűjtési központba. Ezáltal meg fogja óvni a környezetet és el fogja kerülni az esetleges negatív hatásokat a környezetre és az emberi egészségre.

Ahhoz hogy megtudja a legközelebbi begyűjtési központ címét:

- Forduljon a helyi hatóságokhoz;
- Lépjen be a <http://www.ktvktvf.zoldhatosag.hu> honlapra;
- Kérjen információt attól az áruháztól, ahol a terméket vásárolta

IMPORTŐR: SC INTERVISION TRADING-RO SRL

Bld. I.C Bratianu, nr. 48-52, corp A, etaj. 5,
camera 504-505, Pitesti, Arges megye, Románia

Irányítószám: 110121

AKAI

ACS-506 INSTRUKCJA OBSŁUGI

GŁOŚNIKI 5" - 3 CELOWE

- CZĘSTOTLIWOŚĆ: 80-20KHZ
- CZUŁOŚĆ: 87dB/W/M
- MAKSYMALNA MOC: 180W
- MAGNES: 178.5 GRAMY
- CEWKA GŁOSOWA: 20MM
- MIDRANGE I GŁOŚNIK WYSOKOTONOWY 30MM
MYLAR DOME TWEETER I 13 MM PIEZO
TWEETER

■ ZAWARTOŚĆ

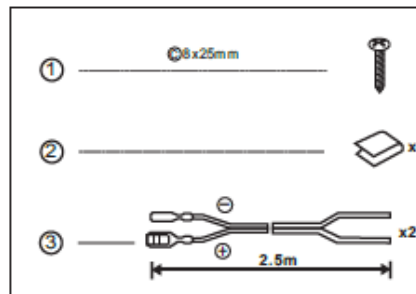

■ PODŁĄCZENIE KABLA (rys.1) Zwróć uwagę na polaryzacje

- ⑤ Stereo auto
- ⑥ Lewe
- ⑦ Prawe
- ⑧ Czerwone
- ⑨ Czarne
- ⑩ Czerwone
- ⑪ Czarne
- ⑫ Lewy głośnik (4 omy)
- ⑬ Prawy głośnik (4 omy)

■ SCHEMAT PODŁĄCZENIA

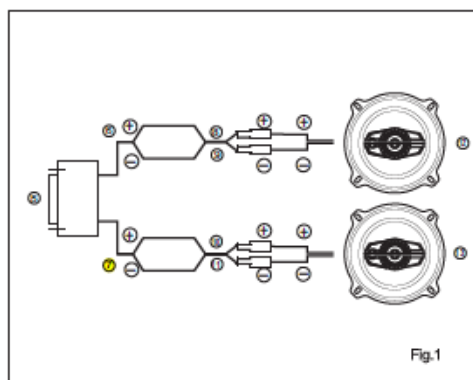

■ SCHEMAT PODŁĄCZENIA

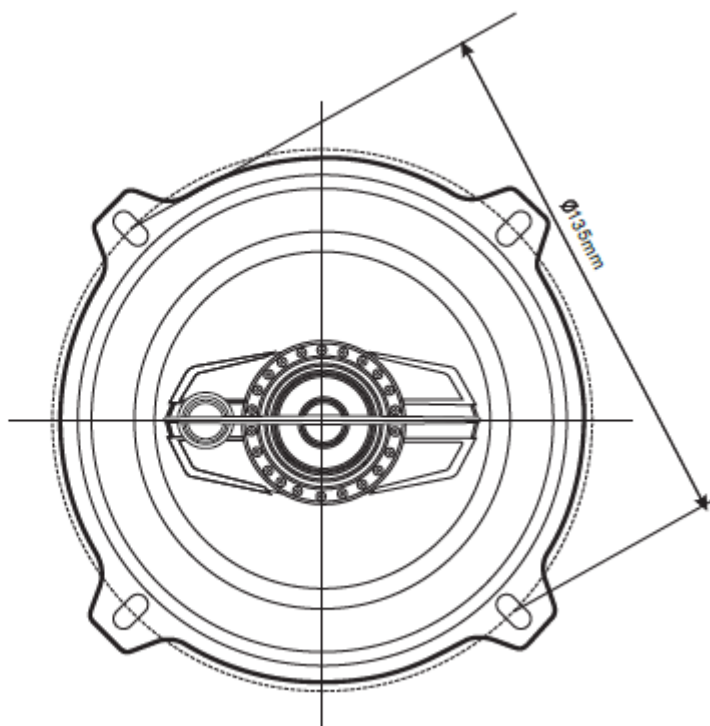
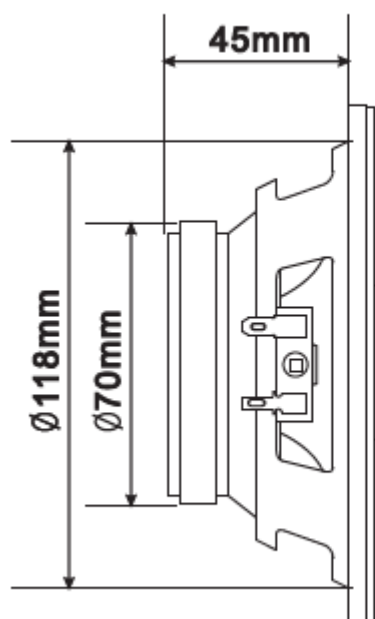
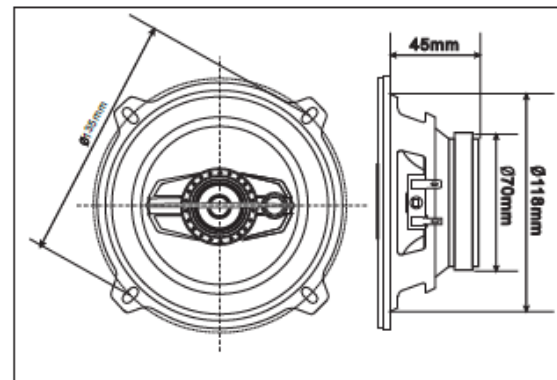

UTYLIZACJA ZUŻYTEGO SPRZĘTU ELEKTRYCZNEGO I ELEKTRONICZNEGO



Symbol ten obecny na produkcie lub na opakowaniu oznacza, że produkt nie powinien być traktowany jako zwykły odpad domowy. Nie wyrzucaj urządzenia wraz z odpadami komunalnymi po zakończeniu okresu użytkowania, ale oddaj je do autoryzowanego punktu zbiórki w celu recyklingu. W taki sposób, pomożesz chronić środowisko i zapobiegiesz ewentualnym potencjalnym negatywnym konsekwencjom dla środowiska i zdrowia ludzkiego.

Aby znaleźć adres najbliższego centrum odbioru:

- Skontaktuj się z lokalnymi władzami;
- Przejdź do strony internetowej: www.mos.gov.pl ;
- Zwróć się o dodatkowe informacje w sklepie, w którym kupiłeś produkt.

IMPORTER: SC INTERVISION TRADING-RO SRL

Bld. I.C Bratianu, nr. 48-52, część A, piętro 5,
pokój 504-505, miasto Pitesti, okręg Arges, Rumunia

Kod pocztowy: 110121

AKAI

ACS-506 UŽIVATELSKÁ PŘÍRUČKA

REPRODUKTORY 5" - 3 ZPŮSOBY

- FREKVENCE: 80-20KHZ
- CITLIVOST: 87dB/W/M
- MAXIMÁLNÍ VÝKON: 180W
- MAGNET: 178.5 GRAMŮ
- HLASOVÁ CÍVKA: 20MM
- MIDRANGE A TWEETER: 30MM MYLAR
DOME TWEETER A 13 MM PIEZO TWEETER

■ OBSAH

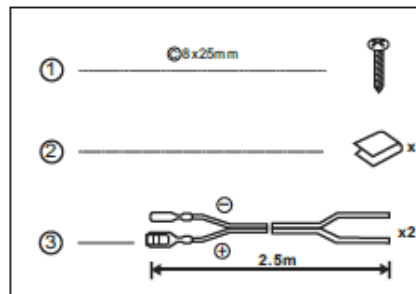

■ KABELOVÉ PŘIPOJENÍ

(Obr.1)

Dbejte prosím na polaritu

- ⑤ Autorádio
- ⑥ Vlevo
- ⑦ Vpravo
- ⑧ Červené
- ⑨ Černé
- ⑩ Červené
- ⑪ Černé
- ⑫ Levý reproduktor (4 ohmy)
- ⑬ Pravý reproduktor (4 ohmy)

■ SCHÉMA PŘIPOJENÍ

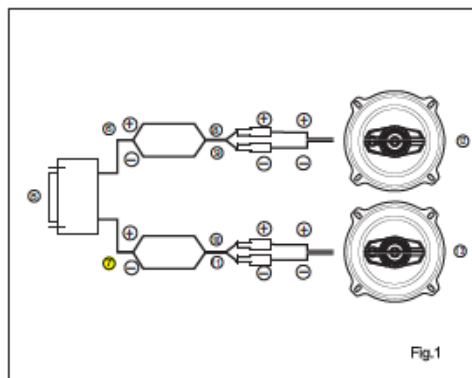

■ SCHÉMA PŘIPOJENÍ

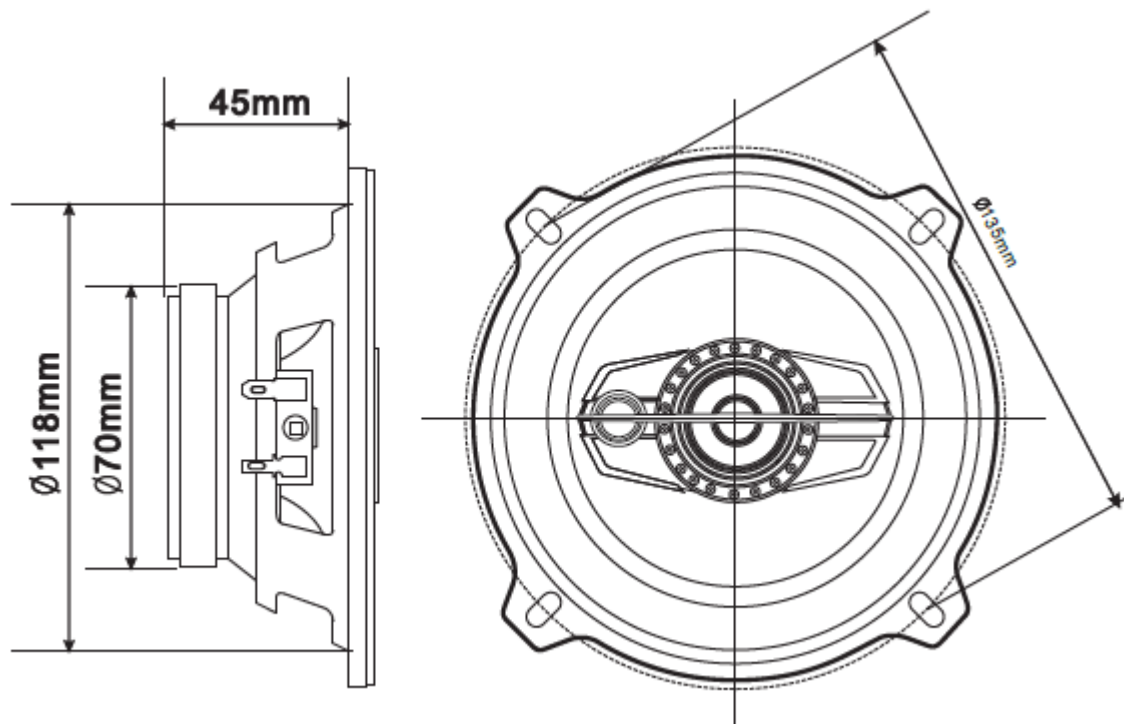
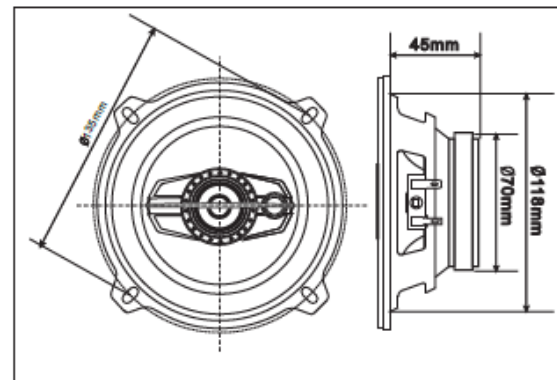

OPĚTOVNĚ POUŽITÍ ELEKTRICKÝCH A ELEKTRONICKÝCH ZAŘÍZENÍ

Tento symbol na produktu nebo na obalu znamená, že s produktem nemělo být nakládáno jako s obyčejným domovním odpadem. Nevyhazujte přístroj do domovního odpadu na konci jeho životnosti nýbrž doručte ho na autorizované sběrné centrum pro recyklaci. Správnou likvidaci produktu pomůžete ochraně okolního prostředí a zabráníte případným negativním vlivům na lidské zdraví a životné prostředí. K zjištění adresy nejbližšího sběrného centra ;

- Kontaktujte místní úřady;
- Zpřístupněte webovou stránku: <http://www.asekol.cz/asekol/>;
- Vyžádejte doplňkové informace v obchodu, kde jste koupili daný produkt

DOVOZCE: SC INTERVISION TRADING-RO SRL

Bld. I.C Bratianu, nr. 48-52, korp A, 5.pátro
pokoj 504-505, město Pitesti, okres Arges, Rumunsko

psč: 110121

AKAI

ACS-506 NÁVOD NA POUŽITIE

REPRODUKTORY 5" - 3 SPÔSOBY

- FREKVENCIA: 80-20KHZ
- CITLIVOSŤ: 87dB/W/M
- MAXIMÁLNY VÝKON: 180W
- MAGNET: 178.5 GRAMOV
- HLASOVÁ CIEVKA: 20MM
- MIDRANGE A TWEETER: 30MM MYLAR
DOME TWEETER A 13 MM PIEZO TWEETER

■ OBSAH

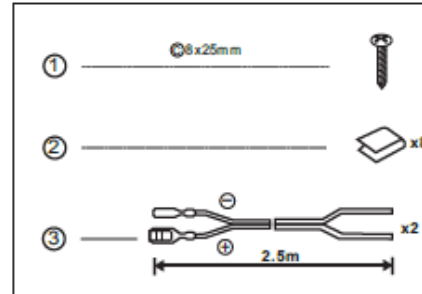

■ KÁBLOVÉ PRIPOJENIE

(Obr.1)

Dbajte prosím na polaritu

- ⑤ Autorádio
- ⑥ Vľavo
- ⑦ Vpravo
- ⑧ Červené
- ⑨ Čierne
- ⑩ Červené
- ⑪ Čierne
- ⑫ Ľavý reproduktor (4 ohmy)
- ⑬ Pravý reproduktor (4 ohmy)

■ SCHÉMA PRIPOJENIA

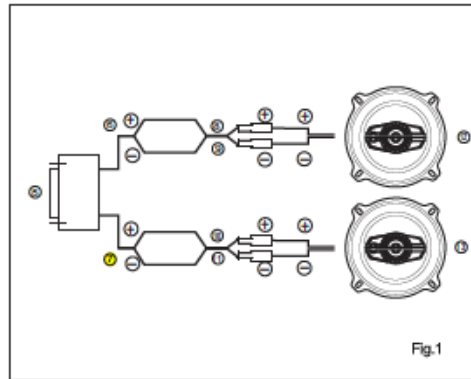

■ SCHÉMA PRIPOJENIA

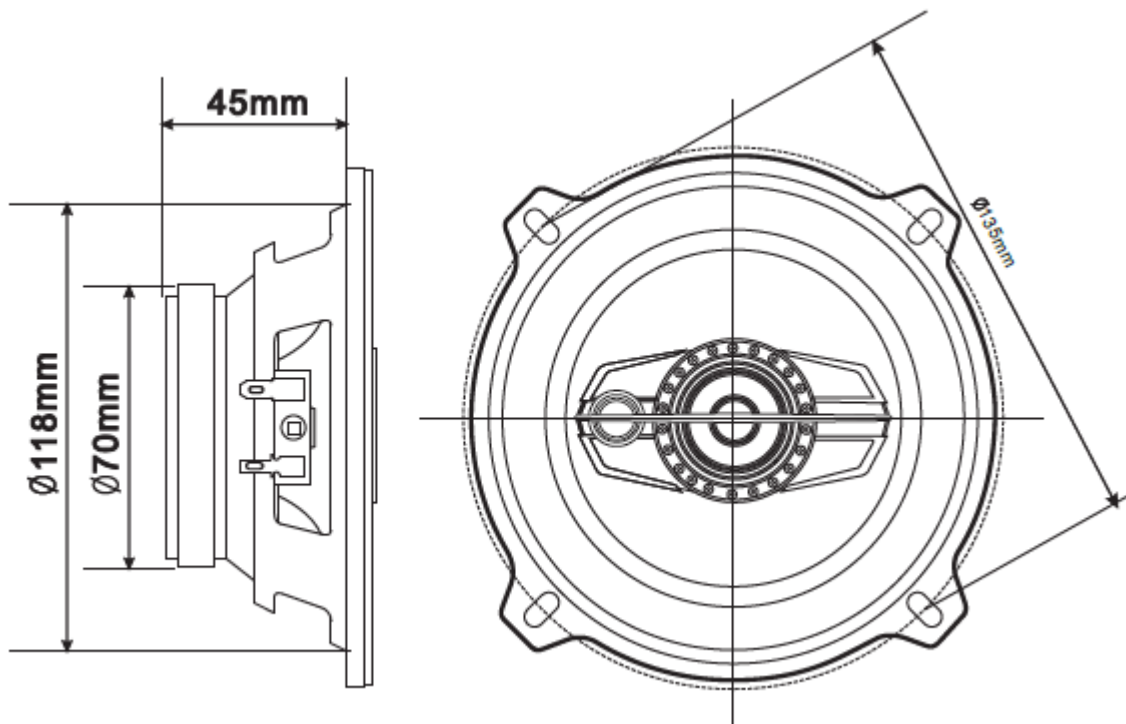
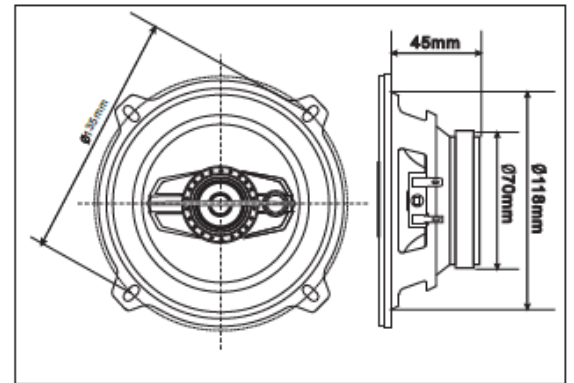

OPATOVNĚ POUŽITIE ELEKTRICKÝCH A ELEKTRONICKÝCH ZARIADENÍ



Vyobrazený symbol na produkte alebo na obale znamená, že s produktom by sa nemalo nakladať ako s domovým odpadom. Produkt odovzdajte na zberné centrum určené pre recykláciu. Správnou likváciou produktu zabránite negatívnym vplyvom na ľudské zdravie a životné prostredie. K zjišteniu adresy najbližšieho zberného centra:



- Kontaktujte miestne úrady;
- Zprístupnite webovú stránku: <http://www.asekol.sk/asekol/>;
- Vyžádajte doplňkové informácie v obchode, kde ste kúpili daný produkt

DOVOZCA: SC INTERVISION TRADING-RO SRL

Bld. I.C Bratianu, nr. 48-52, korp A, 5.pátro
miestnosť 504-505, město Pitesti, okres Arges, Rumunsko
psč: 110121